

Traitement d'eau

Water Treatment

AquaRite® UV LS NG

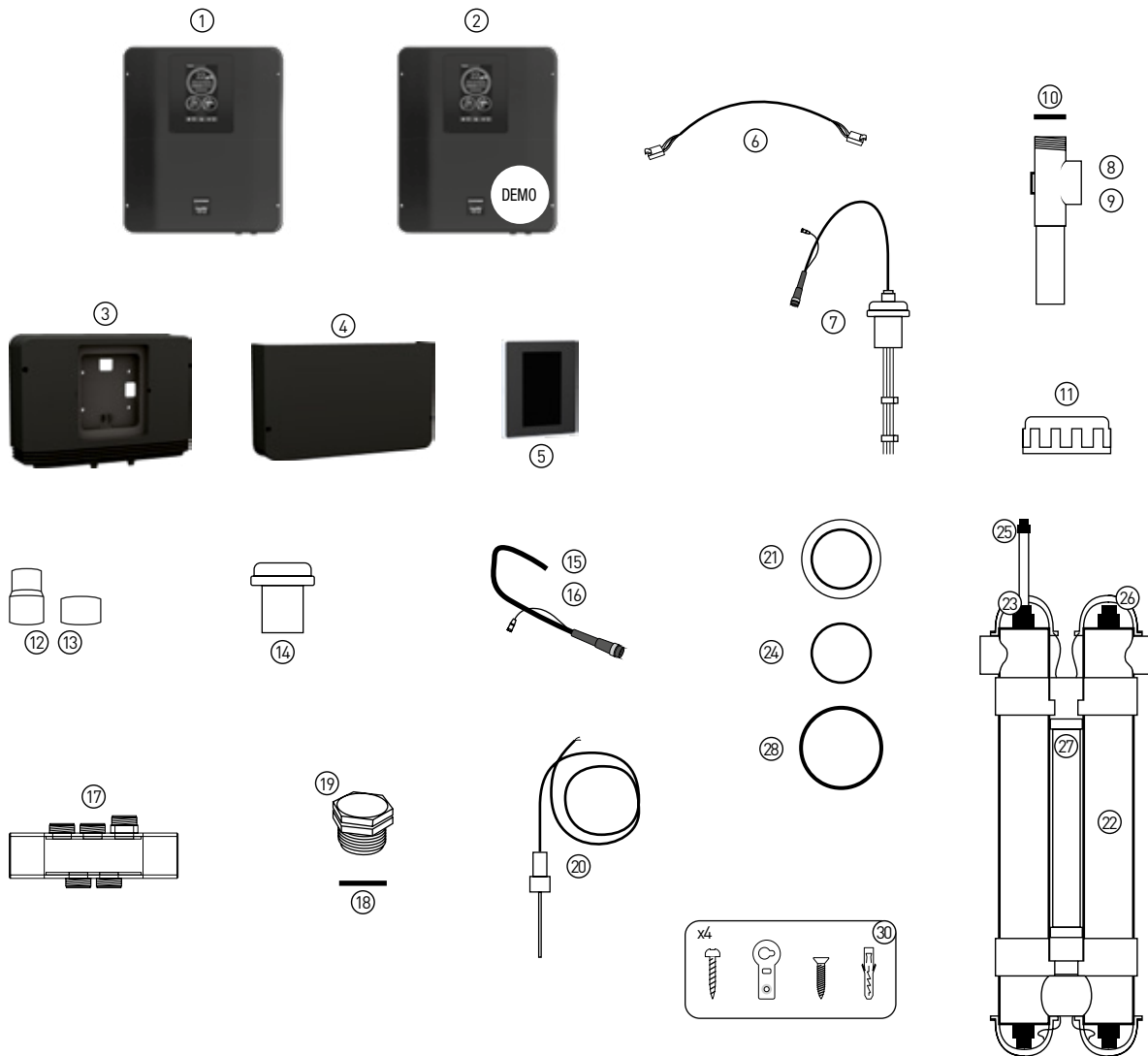

AquaRite® UV LS NG

N°	Description ⁽¹⁾	Ref
1	Electronic box • Boîtier électronique • Elektronische Box • Caja electrónica • Scatola elettronica • Elektronische doos • Caixa eletrônica • Электронный ящик AQR-UV-1LSNG AQR-UV-2LSNG AQR-UV-3LSNG	 091018H1Z002 091018H2Z002 091018H3Z002
2	DEMO AQR-UV-1LSNG without cell, not functional and only for showrooms) • (sans cellule, non fonctionnel et uniquement pour showrooms) • (ohne Zelle, nicht funktionsfähig und nur für Ausstellungsraum) • (sin celula, no funcional y solo para showrooms) • (senza cella, non funzionante e solo per showroom) • (zonder cel, niet functioneel en alleen voor showrooms) • (sem celula, nao funcional e apenas para showrooms) • (без ячейки, не функционален и только для автосалонов	091018H1Y002
3	Superior plastic cover NG, smoked color • Couverture NG en plastique supérieur, couleur fumée • Hochwertige Kunststoffabdeckung NG, geräucherte Farbe • Tapa de plástico superior NG, color ahumado • Copertura superior en plastica NG, colore fumé • Superieure plastic hoos NG, gerookte kleur • Tampa plástica superior NG, cor fumê • Улучшенная пластиковая крышка НГ, дымчатый цвет	CJTPSNG-B
4	Inferior plastic cover NG, black • Capot inférieur en plastique NG, noir • Untere Kunststoffabdeckung NG, schwarz • Cubierta inferior de plástico NG, negro • Copertura inferiore en plastica NG, nero • Onderste kunststof deksel NG, zwart • Tampa inferior de plástico NG, preta • Нижняя пластиковая крышка NG, черная / RAL 9005	CJTPNG-BUV
5	Touch screen NG without wall support and without cable • Ecran tactile NG sans support mural et sans cable • Touchscreen NG ohne Wandhalterung und ohne Kabel • Pantalla táctil NG sin soporte de pared y sin cable • Touch screen NG senza supporto a muro e senza cavo • Touchscreen NG zonder muursteun en zonder kabel • Tela sensível ao toque NG sem suporte de parede e sem cabo • Сенсорный экран NG без настенного крепления и без кабеля	CTSNG

AquaRite® UV LS NG

N°	Description ⁽¹⁾	Ref
6	Cable for Touch Screen • Câble pour écran tactile • Kabel für Touchscreen • Cable para pantalla táctil • Cavo per touch screen • Kabel voor touchscreen • Cabo para tela sensível ao toque • Кабель для сенсорного экрана	REL2138
7	Cell • Cellule • Zelle • Celula • Cellula • Cel • Celula • Ячейка	RCB16
	1LS	RCB33 2014
	2LS	RCB50(2016)
	3LS	
	Cell holder • Porte-cellule • Zellenträger • Soporte • Porta-cellula • Celhouder • Porta-celula • Держатель ячейки	
8	For RCB16	RCS22
9	For RCB33 and RCB50	RCS50
10	O-Ring 57 X 4,5 for RCS22/50 • Joint torique 57 X 4,5 pour RCS22/50 • O-Ring 57 x 4,5 für RCS22/50 • Junta Tórica 57 X 4,5 para RCS22/50 • O-Ring 57 X 4,5 per RCS22/50 • O-ring 57 X 4,5 voor RCS22/50 • Anel-O 57 X 4,5 para RCS22/50 • Уплотнительное кольцо 57 X 4,5 для RCS22/50	RED10
11	Cell nuts • Ecrou cellule • Zellen- Mutter • Tuerca de celula • Dado cellula • Celmoer • Porca da celula • Гайка ячейки	RCTC33
	from RC16 to RC50	
12	Pipe adapter • Adaptateur • Adapter • Casquillo reduccion • Adattatore • Adapter • Adaptador • Адаптер	RCSA63-50
13	63-50 mm	RCSA75-50
	75-50 mm	
14	Blind cell caps for models from RC16 to RC33 • Bouchon obturateur pour modèles RC 16 jusqu'à RC33 • Blindzellenkappen für Modelle von RC16 bis RC33 • Tapón ciego para modelos RC16 hasta RC33 • Tappo cieco per i modelli da RC16 a RC33 • Blinde celdoppen voor modellen van RC16 tot RC33 • Plugue cego para modelos RC16 a RC33 • Заглушки чеек для моделей от RC16 до RC33	RCAC33
15	Wire extension • Extension de cable • Verlängerungskabel • Alargo cable • Prolunga cavo • Verlengingskabel • Extensao de fio • Кабельный	
16	1 m from RCB16 RCB33	RCCBTT33-1M
	1,5 m from RCB16 RCB33	RCCBTT33-15M
	2,5 m from RCB16 RCB33	RCCBTT33-25M
	5 m from RCB16 RCB33	RCCBTT33-5M
	10 m from RCB16 RCB33	RCCBTT33-10M
	1 m for model RCB50	RCCBTT50
17	Transparent probe holder • Porte-sonde transparent • Transparenter Sondenhalter • Porta sonda transparente • Portasonda trasparente • Transparante sondehouder • Porta-sonda transparente • Прозрачный держатель зонда / 4 threads F 1/2" – 1 thread M 3/4"	ACS6J
18	O-Ring • Joint torique • O-Ring • Anillo O • Anello circolare • O-Ring • Anel O • Уплотнительное кольцо / 1/2 inch 19,5x2,5	RL03074
19	Flow switch • Detecteur de débit • Strömungswächter • Detector • Flussostato • Flowdetector • Detetor de caudal • Датчик расхода	RL03158
20	Tap male thread + o'ring • Vis mâle + joint • Tippen Sie auf Außengewinde + O-Ring • Tapón rosca macho + junta • Tappo filetto maschio + guarnizione • Tik op buitendraad + o'ring • Tapón rosca macho + junta • Нажмите наружную резьбу + уплотнительное кольцо / 1/2"	ACSTP
21	UV Locknut • Contre-écrou UV • UV-Kontermutter • Contratuercas UV • Controdado UV • UV-borgmoer • Contraporca UV • УФ контргайка /110W	UVRE2
22	Body • Corps • Gehäuse • Cuerpo • Corpo • Behuizing • Corpo • Корпус /110W	UVRE3
23	Quartz Sleeve • Manchon Quartz • Quarzhülse • Cristal cuarzo • Cristallo di quarzo • Kwarts kristal • Cristal de quartzo • Кристалл кварца / Model • Modèle • Modelo 30/55	UVRE5
24	Single O' Ring • Joint torique simple • Einzelner O-Ring • Anillo O único • O'ring singolo • Enkele O'-ring • Anel de vedação único • Одинарное уплотнительное кольцо / For • Pour • Para 15/25/30/55W	UVRE6
25	UV lamp • Lampe UV • UV-Lampe • Lámpara UV • Lampada ultravioletta • Ultraviolette lamp • Lâmpada ultravioleta • УФ лампа / 55W TM G55T8 U	UVRE7
26	Long lamp cap • Bouchon long de lampe • Langer Lampensockel • Capuchón largo de lámpara • Coprilampada lungo • Lange lampvoet • Tampa longa da lâmpada • Длинный колпак лампы	UVRE8A
27	Power supply • Alimentation • Stromversorgung • Alimentación • Alimentazione • Voeding • Alimentação • питание / 55W 220/240V50Hz	UVRE9
28	O-ring • Joint torique • O-Ring • Junta tórica • O-ring • O-ring • Anel-O • уплотнительное кольцо /110W	UVRE15
29	Power Cable • Câble d'alimentation • Stromkabel • Cable de energia • Cavo di alimentazione • Stroomkabel • Cabo de energia • Силовой кабель /5m	UVRE18
30	Wall mount fastening kit for Electronic box (4 wall plugs, 4 wall mounting screws, 4 hanging eyelets and 4 eyelet mounting screws) • Kit de fixation murale pour boîtier électronique (4 chevilles, 4 vis de fixation murale, 4 oeillets de suspension et 4 vis de fixation des oeillets) • Wandmontage-Befestigungsset für Elektronikbox (4 Dübel, 4 Wandbefestigungsschrauben, 4 Aufhängeösen und 4 Ösenbefestigungsschrauben) • Kit de montaje en pared para caja eléctrica (4 tacos, 4 tornillos para montaje en pared, 4 ojales para colgar y 4 tornillos para montaje en ojales) • Kit di montaggio a parete per scatola elettronica (4 tasselli, 4 viti per il montaggio a parete, 4 occhielli per appendere e 4 viti per il montaggio con occhielli) • Bevestigingsset voor wandmontage voor elektronische box (4 muurpluggen, 4 muurmontageschroeven, 4 ophangogen en 4 oogmontageschroeven) • Kit de montagem em parede de caixa elétrica (4 buchas, 4 parafusos de montagem na parede, 4 ilhós de suspensão e 4 parafusos de montagem de ilhó) • Комплект настенного крепления для электронного блока (4 дюбеля, 4 винта для настенного крепления, 4 петельки для подвешивания и 4 винта для крепления петелек)	CSUJ

(1) Description / Description / Bezeichnung / Descripción / Descrizione / Beschrijving / Descrição / Описание