

Pompes

Pumps

E-Flo VSTD

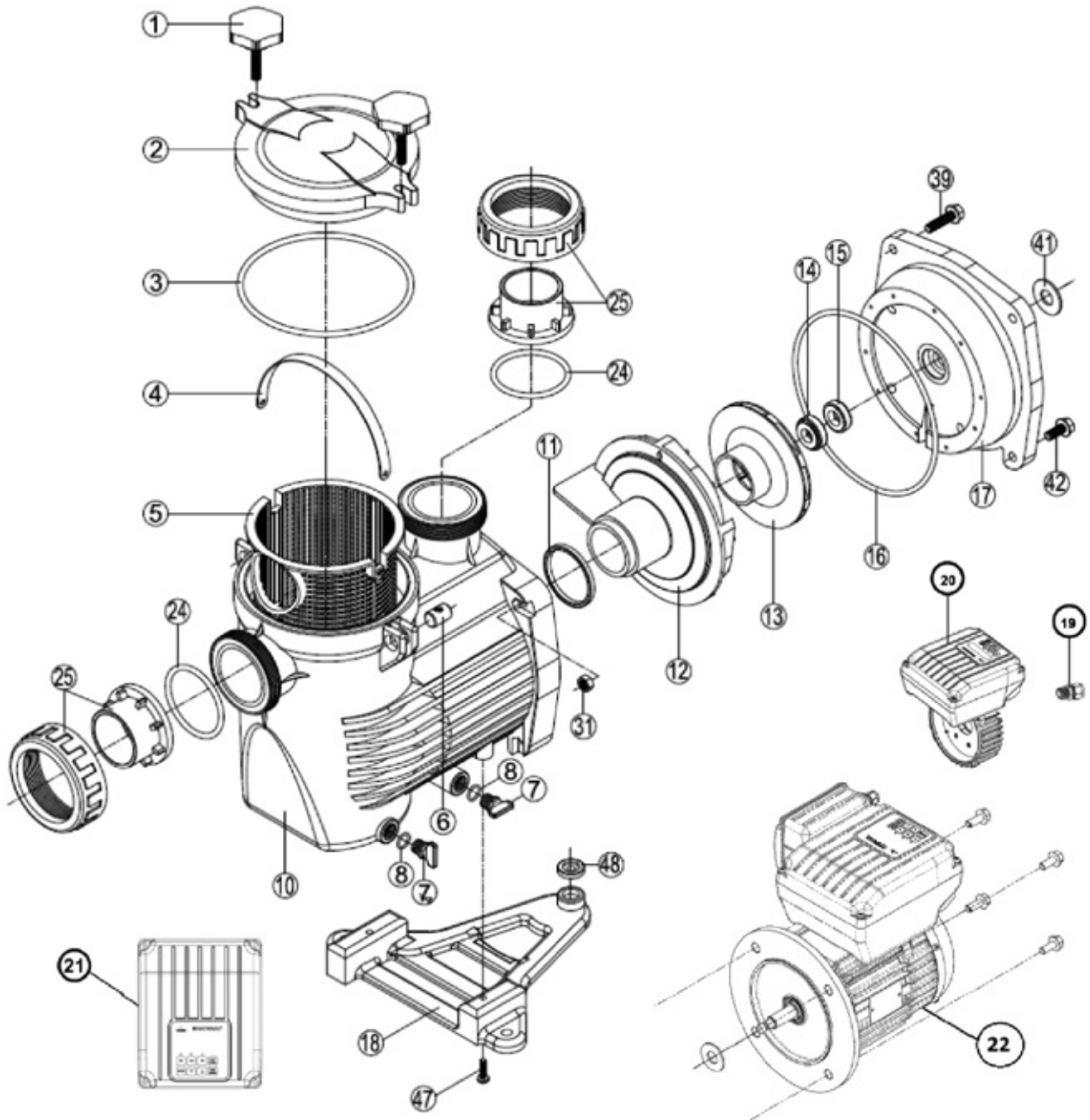

E-Flo VSTD

N°	Description ⁽¹⁾	Ref	Qty.	MOQ ⁽²⁾
1 + 6	Swivel nut + Hand knob • Ecrou rotule + Vis papillon • Gewindezapfen + Flügelschraube • Rótula + Tornillo mariposa • Perno girevole + Manopola di chiusura • Wartel noot + Schroef vlinder • Tuerca de giro+ Parafuso borboleta • Комплект втулок и винтов	500100010002	2 + 2	4
2 + 3	Cover kit (cover + o-ring) • Kit couvercle (couvercle + joint torique) • Abdeckungssatz (Abdeckung + O-Ring) • Conjunto tapa + junta • Kit coperchio (coperchio + o-ring) • Afdekkingsset (afdekking + O-ring) • Kit de cobertura (tampa + anel de vedação) • Комплект крышек (крышка + уплотнительное кольцо)	500100020003	1 + 1	2
3	Cover O-ring • Couvercle joint torique • O-ring abdecken • Junta tapa • Guarnizione del coperchio • O-ring afdekken • Junta da tampa • Уплотнительное кольцо крышки	500100110003	10	5
3 + 8 + 11 + 16 + 24	Pump gasket kit • Jeu complet de joints pompe • Kompletter Satz Pumpendichtungen • Juego completo juntas • Set completo di guarnizioni pompa • Compleet set van pompringen • Jogo completo de juntas da bomba • Полный набор уплотнений для насоса	500131160300	1 + 2 + 1 + 1 + 2	5
4 + 5	Strainer basket • Panier de préfiltre • Vorfilterkorb • Cestillo prefiltro • Cesto prefiltro • Mand van voorfilter • Cesto do pré-filtro • Малайкорзина грубой фильтрации	500100030003	1 + 1	3
6	Swivel nut • Ecrou rotule • Gewindezapfen • Rótula • Perno girevole • Wartel noot • Tuerca de giro • Накладная гайка	500100160000	10	5
7 + 8	Drain kit • Kit vidange • Entleerungsset • Kit tapon desague • Kit di spurgo • Aftapset • Kit de vazamento • Набор опорожнения	500100000000	10 + 10	3
10	Pump casing • Corps de pompe • Pumpengehäuse • Cuerpo de bomba • Corpo della pompa • Pomphuis • Corpo da bomba • Корпуснасоса	500100100025	1	2
11	Diffuser O-ring • Joint torique de diffuseur • O-ring Diffusor • Junta difusor • Guarnizione torica diffusore • O-ring van diffusor • Junta tórica do difusor • Кольцевое уплотнение диффузора	500100120002	10	3
12	Diffuser • Diffuseur • Diffusor • Difusor • Diffusore • Diffusor • Difusor • Диффузор	500100060003	1	3
13	Impeller • Turbine • Turbine • Rodete • Turbina • Rotor • Turbina • Турбина VS 1,5HP	500100070104	1	2
14 + 15	Mechanical seal kit • Garniture mécanique • Mechanische Dichtung • Conjunto retén • Tenuta meccanica • Mechanische dichtingen • Vedação mecânica • Механическое уплотнение	500114150100	1 + 1	5
16	Casing flange o-ring set • Joint plateau d'étanchéité • Gehäuseflansch-O-Ring-Set • Junta cuerpo unión • Set o-ring flangia involucro • O-ringset voor behuizingsflens • Conjunto de anéis de vedação do flange da carcaça • Комплект уплотнительных колец фланца корпуса	500100130002	10	5
17	Casing flange • Plateau d'étanchéité • Dichtplatte • Cuerpo union • Flangia di tenuta • Afdichtingsflens • Disco de vedação • Уплотнительная пластина	500100080002	1	5
18 + 48	Pump support • Support de pompe • Pumpenträger • Base de bomba • Supporto della pompa • Pompbasis • Suporte da bomba • Опора насоса	500100090001	1 + 6	5
19	Gland • Presse-étoupe • Stopfbüchse • Prensa estopas • Pressacavo • Pakkingbus • Bucim de empanque • Уплотненный кабельный ввод	SPX1100PE	1	1
20	Electronic module • Module électronique • Elektronikmodul • Modulo electronico • Modulo elettronico • Elektronische module • Módulo eletrônico • Электронный модуль	SPX1100ELVSTD	1	1
21	User interface VSTD • Interface utilisateur VSTD • Benutzerschnittstelle VSTD • Interface de usuario VSTD • Interfaccia utente VSTD • Gebruikersinterface VSTD • Interface do utilizador VSTD • Пользовательский интерфейс VSTD	SPX1100INTVSTD	1	1
22	Motor 1.5HP VS • Moteur 1,5 CV VS • Motor 1,5 PS VS • Motor 1.5 CV VS • Motore 1,5 CV VS • Motor 1,5 PK VS • Motor 1,5 CV VS • Двигатель 1,5 л.с. VS	SPX1100KFVSTDSB	1	1
24 + 25	Set of unions • Kit raccord union • Verschraubungssatz • Kit enlacs • Kit raccordi di collegamento • Set koppelstukken • Kit de unioes de ligação • Набор соединения			
	Ø 50 mm	500100255000	2 + 2	5
	Ø 63 mm	500100256300	2 + 2	5
31 + 39 + 42 + 47	Hardware kit • Kit visserie • Schraubensatz • Kit tornilleria completa • Kit bulloneria • Schroeven en moeren • Kit de peças de fixação • Комплект резьбовых деталей	500139420300	4 + 4 + 4 + 2	4
41	Slinger • Pare-goutte • Tropfschutz • Paragotero • Anello paracqua • Morsring • Anel defletor • Капельное кольцо	500100410000	10	10
/	Fan HG 0.50-1.50HP M • Ventilateur HG 0.50-1.50 CV M • Lüfter HG 0.50-1.50 PS M • Ventilador HG 0.50-1.50 CV M • Ventilatore HG 0.50-1.50 CV M • Ventilator HG 0.50-1.50 PK M • Ventoinha HG 0.50-1.50 CV M • Вентилятор HG 0.50-1.50 л.с. M	V0004	1	1
/	Bearings kit Motor RF 1 • Kit roulements moteur RF 1 • Lagerset Motor RF 1 • Kit rodamientos Motor RF 1 • Kit cuscinetti motore RF 1 • Set lagers voor motor RF 1 • Kit de rolamentos do motor RF 1 • Набор подшипников двигателя RF 1	SPX62022RS	1	5
/	KS connector kit • Kit raccord KS • KS-Kupplungssatz • Kit de conectores KS • Kit connettore KS • KS aansluitset • Kit de conectores KS • Комплект разъемов KS	KITREPKS	2	5

(1) Description / Description / Bezeichnung / Descripción / Descrizione / Beschrijving / Descrição / Описание

(2) Minimum Order Quantity / Quantité minimale de commande / Mindestbestellmenge / Cantidad Mínima de Pedido / Quantità minima d'ordine / Minimale bestelhoeveelheid / Quantidade Mínima de Pedido / Минимальный объем заказа